



Volvo Trucks. Driving Progress

# VOLVO FH

GAMINIO APŽVALGA



VOLVO FH

# Aukščiausio lygio tolimųjų gabenimų sprendimas.

**DAUG ERDVĖS GYVENIMUI.**  
Užtikrintas gyvenimo komfortas kelyje.

**PATOBULINTA AERODINAMIKA.**  
Aptakesnės formos ir mažesni tarpai.

**PAGERINTA KABINOS IZOLIACIJA.**  
Komfortiškesnė atmosfera kabinoje.

**KELIO ŽENKLŲ ATPAŽINIMO SISTEMA.**  
Padeda laikytis apribojimų.

**I-SEE.**  
Atpažįsta kiekvieną kalvą ir taupo degalus.



**PASTOVAUS GREIČIO PALAIKYMŲ VAŽIUOJANT NUOKALNE SISTEMA.**  
Greičiui sumažinti pirmiausia naudojami pagalbiniai stabdžiai.

**ADAPTYVIOJI PASTOVAUS GREIČIO PALAIKYMŲ SISTEMA SU FUNKCIJA „STOP AND GO“.**  
Užtikrina ramybę kelyje, net esant intensyviam eismui.

**PAGALBINĖS VAIRAVIMO SISTEMOS.**  
Prireikus suteikia papildomą saugumą.

**EFEKTYVŲS JĖGOS AGREGATAI.**  
Tausoja kiekvieną degalų lašą.

**NUOLATINIS RYŠYS.**  
Palaikoma nuotolinė komunikacija su serviso centru.

**VARIKLINIS STABDYS IR HIDRAULINIS RETARDERIS.**  
Taupomi ratų stabdžiai.

**„I-SHIFT“ SU DVIGUBA SANKABA.**  
Tolygus greitėjimas nepertraukiant galios perdavimo.

**„VOLVO“ DINAMINIO VAIRAVIMO SISTEMA.**  
Stabilumas, valdomumas ir mažiau įtampas.

**EFEKTYVIOS AŠYS.**  
Idealiai tinka įvairioms reikmėms.

# Išorės ypatybės.

**ŽEMA MIEGAMOJI KABINA.**

Papildoma kabinos stogo apsauga (opcija).

**TVIRTAS STOGLANGIS.**

Galima naudoti net sudėtingomis sąlygomis.

**SIŪLOMA XXL KABINA.**

Aukštas komforto lygis kaboje.

**VAIZDO KAMERA KELEIVIO PUSĖJE.**

Lėdžia gerai matyti zonas aplink sunkvežimį.

**PUIKUS MATOMUMAS.**

Dideli langai su žema apatine durų linija.

**PAPRASTA ĮLIPTI IR IŠLIPTI.**

Patobulintas ergonomiškas laiptelis.

**NUOTOLINIS VAIRAVIMAS.**

Naudojama „Volvo“ dinaminio vairavimo sistema sunkvežimiui valdyti neįlipus į kabiną.





**NAUJAS „VOLVO“ LOGOTIPAS.**  
Pabrėžia charakteringą išvaizdą.

**GAMYKLOJE DAŽYTOS GROTELĖS.**  
Dera prie gamyklinės kabinos spalvos.

**PATOBULINTI PRIEKINIAI ŽIBINTAI.**  
Rinkitės LED arba halogeninius žibintus.

**ADAPTYVIOSIOS TOLIMOSIOS ŠVIESOS.**  
LED priekiniai žibintai, koreguojantys tolimąsias šviesas pagal eismo sąlygas.

**DIDESNĖ AŠIŲ APKROVA.**  
Pneumatinių ašių apkrova iki 10 tonų.

**JŪSŲ POREIKIUS ATITINKANČIOS AŠYS.**  
Nuo dviejų iki penkių ašių, kurių viena arba dvi varomosios.



# Išorės apdailos lygiai.

Rinkitės iš keturių išorės apdailos variantų ir daugybės spalvų, atsižvelgdami į savo skonį ir praktinius poreikius. Norėdami pamatyti įvairius išorės apdailos lygius, naudokitės „Volvo Truck Builder“ konfigūatoriumi svetainėje [www.volvotrucks.lt](http://www.volvotrucks.lt)



**„BASIC“ APDAILA.** Šis apdailos lygis pasižymi judomis grotelėmis, pilku buferiu, veidrodžiais ir kitomis detalėmis. Dažyta tik kabina.



**„BASIC“ APDAILA SU TVIRTU PRIEKIU.** Tvirtas buferis. Juodos grotelės, pilkas buferis, veidrodžiai ir kitos detalės. Dažyta tik kabina.



**„ENHANCED“ APDAILA.** Grotelės dažytos kabinos spalva, aliuminio intarpai laipteliuose. Buferiai ir veidrodžiai yra pilkos spalvos.



**„HIGHEST“ APDAILA.** Grotelės, buferiai, veidrodžiai ir kiti elementai dažyti kabinos spalva. Aliuminio intarpai laipteliuose.

# Vidaus ypatybės.

## TRYS APDAILOS LYGIAI.

Pagal jūsų poreikius.

## VAIRARATIS.

Su odos apdaila arba be jos.

## VAIRARATIS SU PADĖTIES NUSTATYMU IR REGULIUOJAMU PALENKIMO KAMPU.

Leidžia pasirinkti patogiausią vairavimo padėtį.

## VAIRARAČIO MYGTUKAI.

Kad galėtumėte nenuleisti rankų nuo vairaračio, o akių – nuo kelio.

## ŽEMA APATINĖ DURŲ LANGŲ LINIJA.

Geresnis matomumas.

## PRABANGI VAIRUOTOJO SĖDYNĖ.

Užtikrintas patogus sėdėjimas.





**SKAITMENINIS PRIETAISŲ  
SKYDELIS.**

Visiškai dinamiškas ir pateikia  
informaciją, paremtą vairavimo situacija.

**DEVYNIŲ COLIŲ PAPILDOMAS EKRANAS.**

Medijai, kameroms ir sunkvežimio funkcijoms  
valdyti.

**TRYS USB JUNGTYS.**

Patogesnės jungtys ir įkrovimo galimybės.

**TRAUKOS KONTROLĖS SKYDELIS.**

Intuityvus traukos valdymas ir puikus  
grįžtamasis ryšys prietaisų ekrane.

**INTEGRUOTAS AUTONOMINIS  
VĖSINTUVAS (OPCIJA).**

Visada tinkamas klimatas kaboje.

**PATOBULINTA PAVARŲ SVIRTIS.**

Integuota ir pasižymi geresne ergonomika.



# Vidaus apdailos lygiai.

*Rinkitės iš trijų siūlomų apdailos lygių: „Robust“, „Dynamic“ ir „Progressive“.*  
*Be to, galite rinktis iš daugybės spalvų. Rasite savo stilių. Norėdami išbandyti įvairius vidaus apdailos lygius, naudokitės „Volvo Truck Builder“ konfigūratoriumi [www.volvotrucks.lt](http://www.volvotrucks.lt)*



**„ROBUST“ APDAILA.** Viniliniai apmušalai, „Raven“ guminiai kilimėliai, „Cross line“ dekorų apdaila ir mėlynos metalinės apdailos elementai.



**„DYNAMIC“ APDAILA.** Tekstiliniai apmušalai. „Raven“ guminiai kilimėliai, „Cross line“ dekorų apdaila ir mėlynos metalinės apdailos elementai.



**„PROGRESSIVE“ APDAILA.** Veliūriniai arba odiniai apmušalai. „Raven“ guminiai kilimėliai, „Dark Skylark“ dekorų apdaila ir „Satin Chrome“ apdailos elementai.

# Kabinių specifikacijos.

„GLOBETROTTER“ KABINA



„GLOBETROTTER XL“ KABINA



„GLOBETROTTER XXL“ KABINA

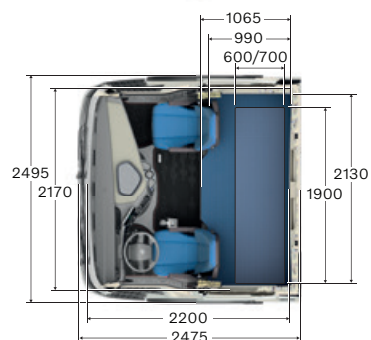
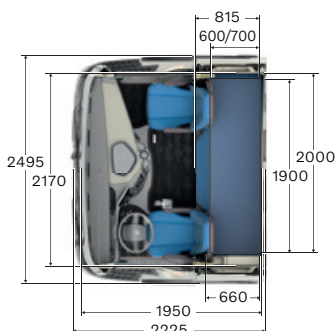
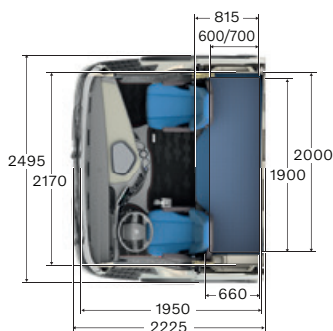

MIEGAMOJI KABINA



ŽEMA MIEGAMOJI KABINA

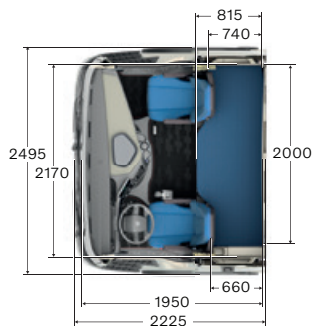
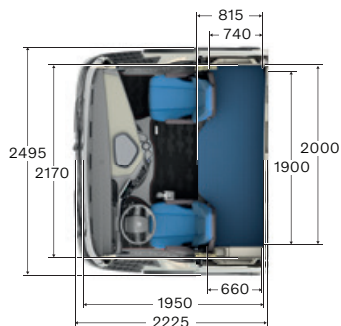



# Važiuoklė.



**SĄSAJA SU ANTSTATU.**  
Efektyvi antstato eksploatacija.

**LENGVA VAŽIUOKLĖ.**  
Didesnė naudingoji apkrova.

**PADANGŲ SLĖGIO STEBĖJIMO SISTEMA.**  
Optimalus padangų slėgis, užtikrinantis mažesnes degalų sąnaudas ir lėtesnį padangų nusidėvėjimą.

**DIDESNI POSŪKIŲ KAMPAI.**  
Pagerintas manevringumas ir mažesnis padangų nusidėvėjimas.

**LENGVAS ANTSTATO MONTAVIMAS.**  
Paruošta jau gamykloje.

**IKI AŠTUONIŲ KAMERŲ.**  
Aiškesnis vaizdas aplink sunkvežimį kiekvienai užduočiai atlikti.

**KETURIŲ AKUMULIATORIŲ SISTEMA.**  
Galia kabinos įrangai ir užtikrintas užvedimas.

**AGM AKUMULIATORIAI.**  
Didesnis akumuliatorių našumas.

**APKROVOS INDIKATORIUS.**  
Naudojimas neperžengiant apribojimų.

**GALINIO VAIZDO KAMERA.**  
Užtikrina vairavimo tikslumą ir saugumą.

# Jėgos agregatai.

## Varikliai

13 LITRŲ	Didž. galingumas	Didž. sukimo momentas
D13K420 (309 kW)	420 AG, kai sūkiai 1 400–1 800 aps./min.	2 100 Nm, kai sūkiai 860–1 400 aps./min.
D13K460 (345 kW)	460 AG, kai sūkiai 1 400–1 800 aps./min.	2 300 Nm, kai sūkiai 900–1 400 aps./min.
D13K460TC (345 kW) su „I-Save“	460 AG, kai sūkiai 1 250–1 600 aps./min.	2 600 Nm, kai sūkiai 900–1 300 aps./min.
D13K500 (368 kW)	500 AG, kai sūkiai 1 530–1 800 aps./min.	2 500 Nm, kai sūkiai 980–1 270 aps./min.
D13K500TC (368 kW) su „I-Save“	500 AG, kai sūkiai 1 250–1 600 aps./min.	2 800 Nm, kai sūkiai 900–1 300 aps./min.
D13K540 (397 kW)	540 AG, kai sūkiai 1 460–1 800 aps./min.	2 600 Nm, kai sūkiai 1 000–1 460 aps./min.
G13C420 (309 kW), varomas dujomis	420 AG, kai sūkiai 1 400–1 800 aps./min.	2 100 Nm, kai sūkiai 1 000–1 400 aps./min.
G13C460 (338 kW), varomas dujomis	460 AG, kai sūkiai 1 700–1 800 aps./min.	2 300 Nm, kai sūkiai 1 050–1 400 aps./min.

## Pavarų dėžės

### I-SHIFT

12 greičių pavarų dėžė su dalikliu, demultiplikatoriumi ir automatizuota pavarų perjungimo sistema. Palėtintas pavaras turinti versija leidžia lengviau manevruoti sąstatais, kurių bendroji masė yra iki 325 tonų. Versija su dviguba sankaba (SPO2812) leidžia greitai, sklandžiai ir patogiai perjungti pavaras nepertraukiant galios perdavimo.

Tipas	Aukščiausia pavana	Variklio sukimo momentas (Nm)	Bendroji sąstato masė (tonos)
AT2412F	Tiesioginė	2400	44
AT2612F	Tiesioginė	2600	100
ATO2612F	Greitinančioji	2600	100
AT2812F	Tiesioginė	2800	60
ATO3112F	Greitinančioji	3150	100
SPO2812 su dviguba sankaba	Greitinančioji	2800	80

Dalį parodytos arba paminėtos įrangos galima pasirinkti papildomai arba kaip priedus. Siūloma įranga gali skirtis atsižvelgiant į šalies įstatymus. „Volvo Trucks Lietuva“ komanda jums mielai suteiks daugiau informacijos. Spalvos brošiūroje gali skirtis nuo tikrųjų spalvų, dėl ribotų spausdinimo proceso galimybių. Pasilikame teisę be išankstinio įspėjimo keisti techninius gaminių duomenis.

[Sužinokite daugiau ir išsirinkite savo naują sunkvežimį volvo trucks.lt svetainėje](#)



**VOLVO**

Volvo Truck Corporation  
[volvotrucks.com](http://volvotrucks.com)