



Volvo Trucks. Driving Progress

VOLVO FMX

GAMINIO APŽVALGA



VOLVO FMX

Sukurtas įveikti jūsų iššūkius.

38 TONŲ AŠIŲ GRUPĖ.

Efektyvesnis valdymas vežant didelius krovinius.

EFEKTYVIOS AŠYS.

Idealiai tinka įvairioms pritaikymo sritims.



ERDVI KABINA.

Iki 1 m³ daugiau erdvės viduje.

APKROVOS INDIKATORIUS.

Naudojimas neperžengiant apribojimų.

I-SEE.

Atpažįsta kiekvieną kalvą ir taupo degalus.

PATOBULINTA AERODINAMIKA.

Aptakesnės formos ir mažesni tarpai.

NUOLATINIS RYŠYS.

Palaikoma nuotolinė komunikacija su serviso centru.

**VARIKLINIS STABDYS IR
HIDRAULINIS RETARDERIS.**

Tausojami ratų stabdžiai.

„VOLVO“ DINAMINIO VAIRAVIMO SISTEMA.

Stabilumas, kontrolė ir mažiau įtampos.

IKI 540 AG.

Galia sudėtingoms užduotims.

**„I-SHIFT“ SU PALĖTINTOMIS
PAVAROMIS.**

Puikus užvedimas ir visapuse kontrolė esant mažam greičiui.

Išorė.



TVIRTAS STOGLANGIS.

Galima naudoti net sudėtingomis sąlygomis.

KABINOS STOGO APSAUGA.

Sudėtingoms sąlygoms.

GALIMOS ITIN ŽEMOS KABINOS.

Dieninė kabina arba miegamoji kabina.

PUIKUS MATOMUMAS.

Dideli langai su žema durų linija.

NAUJAS „VOLVO“ LOGOTIPAS.

Pabrėžia charakterį.

VAIZDO KAMERA KELEIVIO PUSĖJE.

Leidžia gerai matyti zonas aplink sunkvežimį.

PAPRASTA ĮLIPTI IR IŠLIPTI.

Patobulintas ergonomiškas laiptelis.

NUOTOLINIS VAIRAVIMAS.

„Volvo“ dinaminio vairavimo sistema leidžia valdyti sunkvežimį neįlipus į kabiną.

GERAI APSAUGOTI PRIEKINIAI ŽIBINTAI.

Pasiruošę darbui sunkiomis sąlygomis.

VILKIMO ĮTAISAS.

Galima traukti iki 32 tonų.

APSAUGINĖ PLOKŠTĖ.

Apsaugo karterį ir kitas svarbias dalis.

TVIRTAS BUFERIS.

pagamintas iš plieno ir paruoštas naudoti sudėtingomis sąlygomis.

DIDESNĖ AŠIŲ APKROVA.

Priekinės pneumatinės pakabos ašies apkrova iki 10 tonų.



Išorės apdaila.

Rinkitės iš daugybės spalvų, atsižvelgdami į savo skonį ir praktinius poreikius. Norėdami išbandyti įvairius išorės apdailos variantus, naudokitės „Volvo Truck Builder“ konfigūatoriumi svetainėje www.volvotrucks.lt



„VOLVO FMX“ APDAILA. Komplektuojama su juodomis grotelėmis, pilku buferiu, veidrodžiais ir kitomis detalėmis. Dažyta tik kabina.

Vidus.

VAIRARATIS SU PADĖTIES NUSTATYMU IR REGULIUOJAMU PALENKIMO KAMPU.

Leidžia pasirinkti patogiausią vairavimo padėtį.

VAIRARAČIO MYGTUKAI.

Kad galėtumėte nenuleisti rankų nuo vairaračio, o akių – nuo kelio.

ŽEMA APATINĖ DURŲ LANGŲ LINIJA.

Geresnis matomumas.

PRABANGI VAIRUOTOJO SĖDYNĖ.

Užtikrintas patogus sėdėjimas.

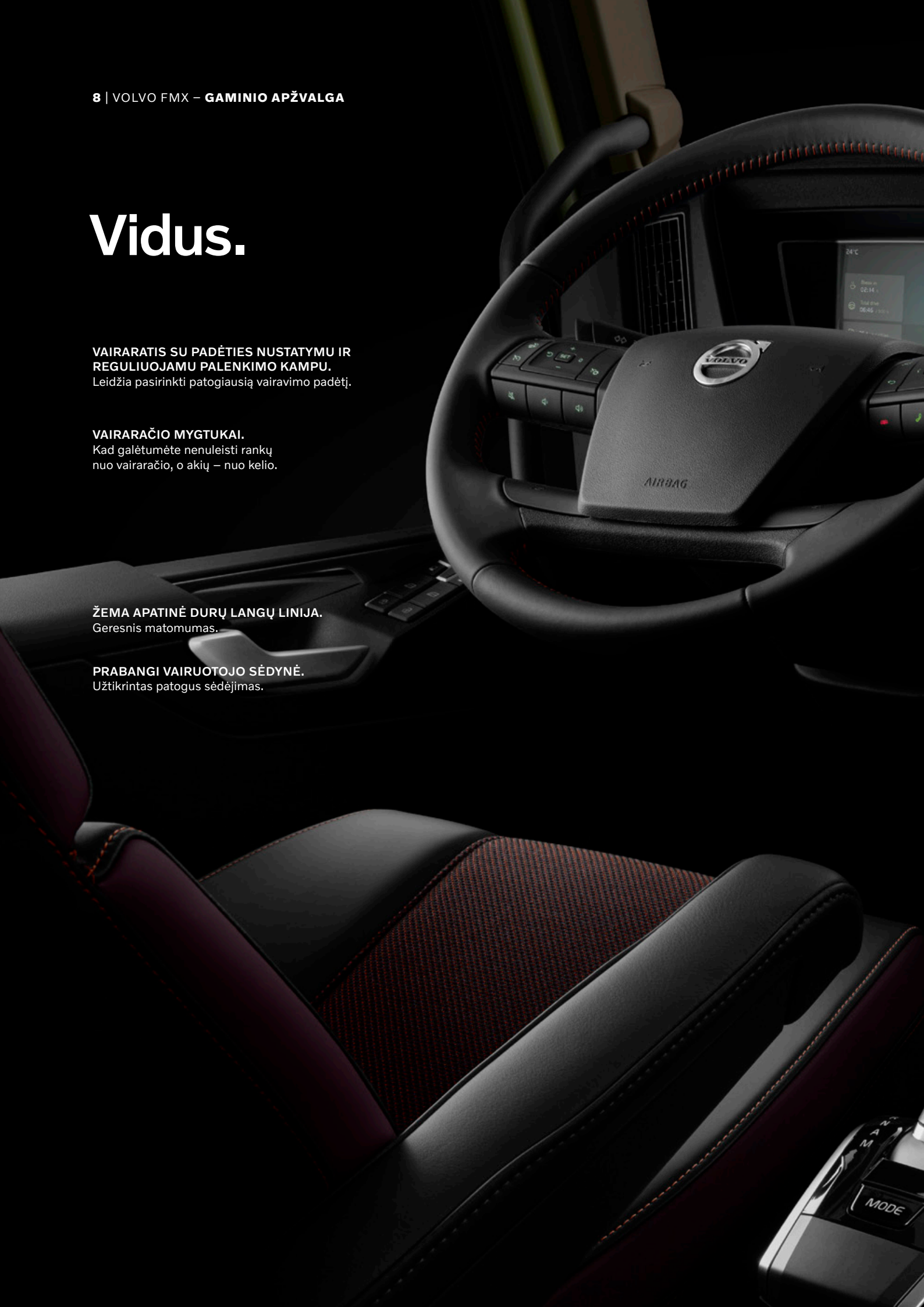

**SKAITMENINIS PRIETAISŲ
SKYDELIS.**

Visiškai dinaminis ir pateikia
informaciją, paremtą vairavimo situacija.

**DEVYNIŲ COLIŲ PAPILDOMAS EKRAVAS
(OPCIJA).**

Medijai, kameroms ir sunkvežimio funkcijoms
valdyti.

TRAUKOS KONTROLĖS SKYDELIS.

Intuityvus traukos valdymas ir puikus
grįžtamasis ryšys prietaisų ekrane.

PATOBULINTA PAVARŲ SVIRTIS.

Geresnė ergonomika.



Vidaus apdailos lygiai.

Rinkitės iš trijų apdailos lygių: „Robust“, „Dynamic“ ir „Progressive“.
Be to, galite rinktis iš daugybės spalvų. Rasite savo stilių.
Norėdami išbandyti įvairius vidaus apdailos lygius,
naudokitės „Volvo Truck Builder“ konfigūatoriumi svetainėje www.volvotrucks.lt



„ROBUST“ APDAILA. Viniliniai apmušalai. „Raven“ guminiai kilimėliai.



„DYNAMIC“ APDAILA. Tekstiliniai apmušalai. „Raven“ guminiai kilimėliai.



„PROGRESSIVE“ APDAILA. Veliūriniai arba odiniai apmušalai. „Raven“ guminiai kilimėliai.

Kabinų specifikacijos.

ŽEMA DIENINĖ KABINA

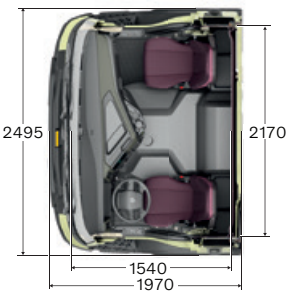
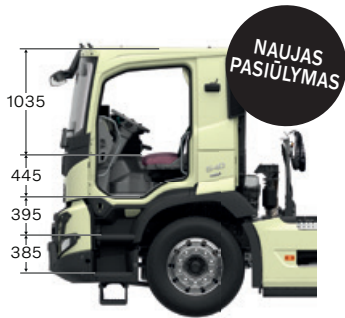

DIENINĖ KABINA

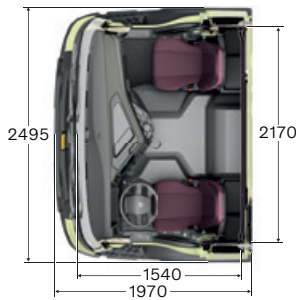

ŽEMA MIEGAMOJI KABINA

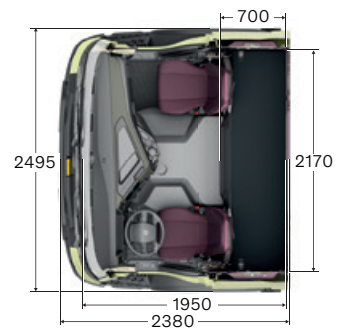
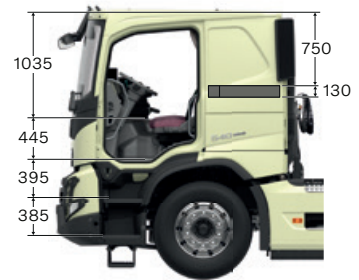

MIEGAMOJI KABINA

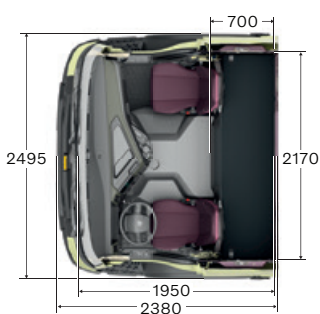
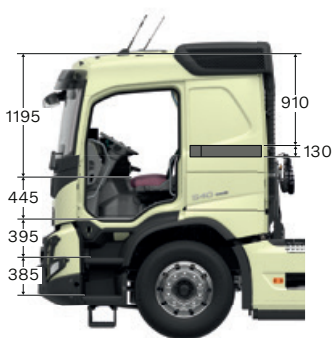

„GLOBETROTTER“ KABINA

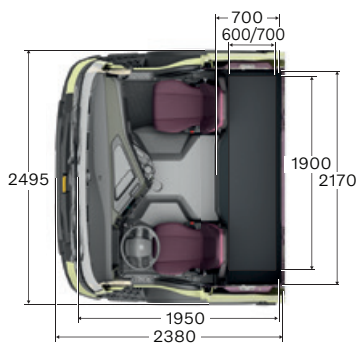
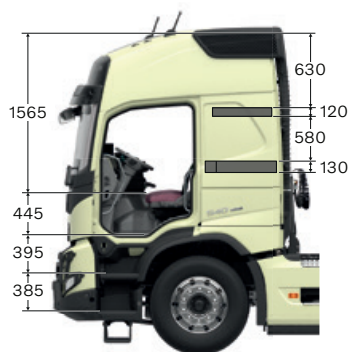

„CREW“ KABINA

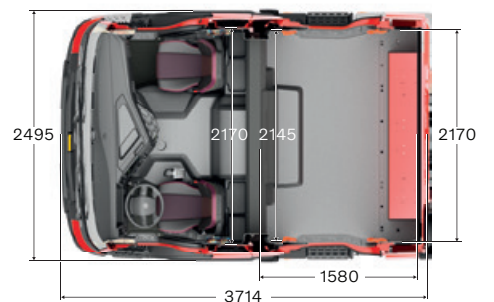



Važiuoklė.



IKI AŠTUONIŲ KAMERŲ.

Aiškesnis vaizdas aplink sunkvežimį kiekvienai užduočiai atlikti.

SĄSAJA SU ANTSTATU.

Efektyvi antstato eksploatacija.

LENGVESNIS ANTSTATŲ MONTAVIMAS.

Sumontuota gamykloje.

APKROVOS INDIKATORIUS.

Naudojimas neperžengiant apribojimų.

38 TONŲ AŠIŲ GRUPĖ.

Sunkioms užduotims įveikti.

AGM AKUMULIATORIAI.

Didesnis akumuliatorių našumas.

BŪGNINIAI STABDŽIAI SU EBS.

Geresnis stabdymas.

GALINIO VAIZDO KAMERA.

Užtikrina vairavimo tikslumą ir saugumą.

PADANGŲ SLĖGIO STEBĖJIMO SISTEMA.

Optimalus padangų slėgis, užtikrinantis mažesnes degalų sąnaudas ir lėtesnį padangų nusidėvėjimą.

DIDESNI POSŪKIŲ KAMPAI.

Pagerintas manevringumas ir mažesnis padangų nusidėvėjimas.

Jėgos agregatai.

Varikliai

11 LITRŲ	Didž. galingumas	Didž. sukimo momentas
D11K330 (245 kW)	330 AG, kai sūkliai 1 700–1 800 aps./min.	1 600 Nm, kai sūkliai 950–1 400 aps./min.
D11K380 (280 kW)	380 AG, kai sūkliai 1 700–1 800 aps./min.	1 800 Nm, kai sūkliai 950–1 400 aps./min.
D11K430 (317 kW)	430 AG, kai sūkliai 1 700–1 800 aps./min.	2 050 Nm, kai sūkliai 1 000–1 400 aps./min.
D11K460 (339 kW)	460 AG, kai sūkliai 1 700–1 800 aps./min.	2 200 Nm, kai sūkliai 1 050–1 400 aps./min.

13 LITRŲ		
D13K420 (309 kW)	420 AG, kai sūkliai 1 400–1 800 aps./min.	2 100 Nm, kai sūkliai 860–1 400 aps./min.
D13K460 (345 kW)	460 AG, kai sūkliai 1 400–1 800 aps./min.	2 300 Nm, kai sūkliai 900–1 400 aps./min.
D13K500 (368 kW)	500 AG, kai sūkliai 1 530–1 800 aps./min.	2 500 Nm, kai sūkliai 980–1 270 aps./min.
D13K540 (397 kW)	540 AG, kai sūkliai 1 460–1 800 aps./min.	2 600 Nm, kai sūkliai 1 000–1 460 aps./min.

Pavarų dėžės

I-SHIFT

12 greičių pavarų dėžė su dalikliu, demultiplikatoriumi ir automatizuota pavarų perjungimo sistema. Versija su palėtintomis pavaromis leidžia važiuoti lėtai, visiškai kontroliuojant galią.

Tipas	Aukščiausia pavana	Variklio sukimo momentas (Nm)	Bendroji sąstato masė (tonos)
AT2412F	Tiesioginė	2400	44
AT2612F	Tiesioginė	2600	100
ATO2612F	Greitinančioji	2600	100
SPO2812 su dviguba sankaba	Greitinančioji	2800	80

Dalį parodytos arba paminėtos įrangos galima pasirinkti papildomai arba kaip priedus. Siūloma įranga gali skirtis atsižvelgiant į šalies įstatymus. „Volvo Trucks Lietuva“ komanda jums mielai suteiks daugiau informacijos. Spalvos brošiūroje gali skirtis nuo tikrųjų spalvų, dėl ribotų spausdinimo proceso galimybių. Pasilikame teisę be išankstinio įspėjimo keisti techninius gaminių duomenis.

Sužinokite daugiau ir išsirinkite savo naują sunkvežimį volvotrucks.lt svetainėje



VOLVO

Volvo Truck Corporation
volvotrucks.com